



HABA Drain

**Die monolithischen Schlitzrinnen aus Beton
für effiziente und sichere Entwässerungslösungen
in privaten, öffentlichen und gewerblichen Bereichen**

DIN/ÖNORM EN 1433





HABA Drain – eine sichere Lösung

Die monolithische Schlitzrinne aus Beton bietet eine effiziente und sichere Entwässerungslösung für private, öffentliche und gewerbliche Bereiche – bis hin zu Flughäfen und Terminals.

Zuverlässige Entwässerungslösungen sind gerade bei Starkregenereignissen wichtiger denn je. Die zunehmende Häufigkeit extremer Wetterbedingungen erfordert robuste Systeme, die große Wassermengen schnell und sicher ableiten können. Unsere Stahlbeton-Schlitzrinnen bieten genau diese Sicherheit und entwässern Verkehrsflächen aller Art effizient, gemäß den Grundsätzen des Umweltschutzes.

Sie eignen sich ideal für Straßen, Autobahnen, Tunnel, Tankstellen, Parkflächen, Industrie- und Hafenanlagen sowie Flughäfen und Containerterminals. Die „kleinen“ Schlitzrinnen HABA Drain 100 und 150 sind ideal für Fassaden, Treppenanlagen und Terrassen. Eine ständige Eigen- und Fremdüberwachung sichert die hohe Qualität. Auf die nachhaltigen Betonprodukte für den Tiefbau von HABA-Beton ist Verlass und das seit mehr als 100 Jahren.

DIE VORTEILE auf einen Blick



> **Bedarfsgerecht einsetzbar**

- Belastungsklassen C250 bis F 900
- Erfüllt die Anforderungen der DIN/ÖNORM 1433

> **Nachhaltig**

- Geringe Wartungskosten
- 100 % Recycling möglich
- Dauerhaftigkeit durch Frost- und Tausalzbeständigkeit

> **Sicher im Betrieb**

- Kein Herausschleudern von Rosten
- Barrierefrei und sicher für Radfahrer
- Kein Fremdwasser durch abgedichteten Entwässerungsstrang



HABA DRAIN - DIE VIELSEITIGE

Vorteile bei jeder Anwendung

Straßen & Autobahnen

Die Schlitzrinnen von HABA-Beton sorgen für eine effiziente Linienentwässerung und reduzieren die Aquaplaning-Gefahr deutlich. Durch ihre hohe Frost- und Tausalzbeständigkeit sowie die monolithische Bauweise bieten sie eine langlebige und sichere Lösung – auch bei hohen dynamischen Belastungen beispielsweise bei Fahrbahnquerungen.

Tankstellen

HABA Drain gewährleistet die sichere Aufnahme und Ableitung auch von belastetem Oberflächenwasser. Der dichte Rinnenstrang schützt zuverlässig das Grundwasser und überzeugt durch dauerhafte Funktionalität unter anspruchsvollen Bedingungen.

Industrie- & Logistikflächen

Auf stark beanspruchten Flächen zeigt HABA Drain seine Stärken durch hohe Belastbarkeit gegenüber Scherkräften, wie sie etwa durch Gabelstapler und Handlinggeräte entstehen. Die ebene Oberfläche sorgt für optimale Befahrbarkeit, selbst bei intensivem Schwerverkehr.

Tunnel

In sensiblen Infrastrukturen wie Tunneln ermöglicht HABA Drain die kontrollierte Ableitung von Wasser und Gefahrstoffen und trägt so wesentlich zur Betriebssicherheit bei.

Parkflächen & Plätze

HABA Drain erfüllt die Anforderungen stark frequentierter Flächen durch hohe Widerstandsfähigkeit gegenüber Witterung, Tausalz und mechanischer Beanspruchung. Die schlitzförmige Oberfläche erhöht die Sicherheit, insbesondere für Radfahrer und Fußgänger. Monolithisch angeformte Bordsteine sorgen zusätzlich für Stabilität und eine technisch wie optisch integrierte Lösung.

Flughäfen

Auch unter Extrembedingungen erfüllt HABA Drain höchste Anforderungen und sorgt für die sichere Ableitung von Niederschlägen und Gefahrstoffen, etwa auf Enteisungs- oder Betankungsflächen.



HABA Drain – ein System für alle Fälle

Mit dem Baukastensystem der HABA Drain entstehen flexible, passgenaue Entwässerungslösungen. Zubehör und individuelle Bauteile ermöglichen dabei für jede Anforderung die optimale Umsetzung.

Jedes Projekt stellt eigene Anforderungen und erfordert maßgeschneiderte Lösungen. Bereits in der Planungsphase gilt es, Varianten hinsichtlich Wirtschaftlichkeit und Sicherheit abzuwägen. Mit unserer Erfahrung in der Oberflächenentwässerung beraten wir Sie umfassend und empfehlen passende Systeme für nahezu jeden Einsatzzweck. Auf Basis individueller Faktoren wie Oberflächenbeschaffenheit,

Regenmenge und Flächengröße erstellen wir nach hydraulischer Berechnung Verlegepläne inklusive Stücklisten. Dabei steht stets die effizienteste Lösung im Fokus – oft ist eine größere Dimension wirtschaftlicher als zusätzliche Entwässerungsschächte. **Für Verkehrsflächen ohne Gefälle kommen Systeme mit integriertem Innengefälle zum Einsatz (siehe Seite 10).**

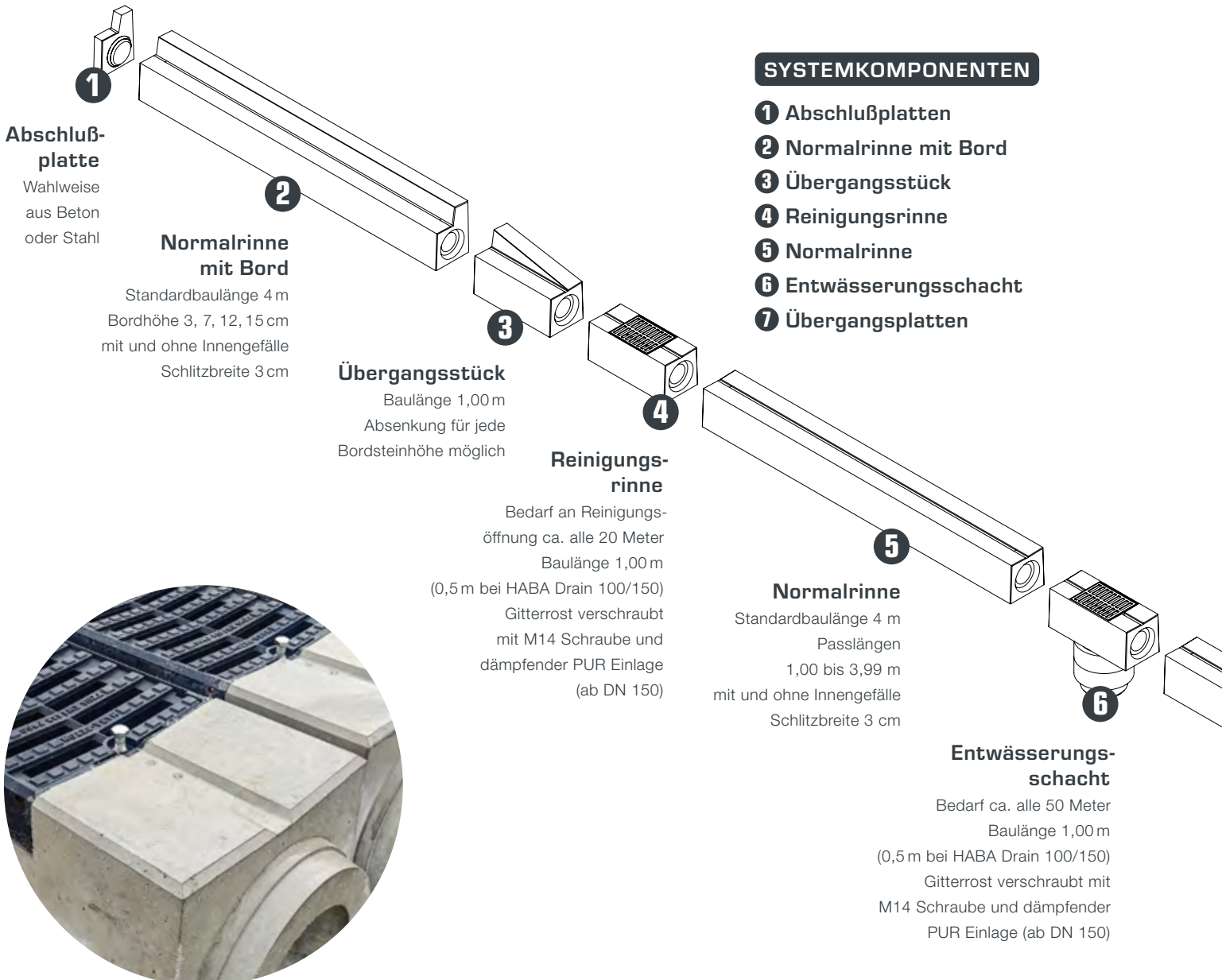
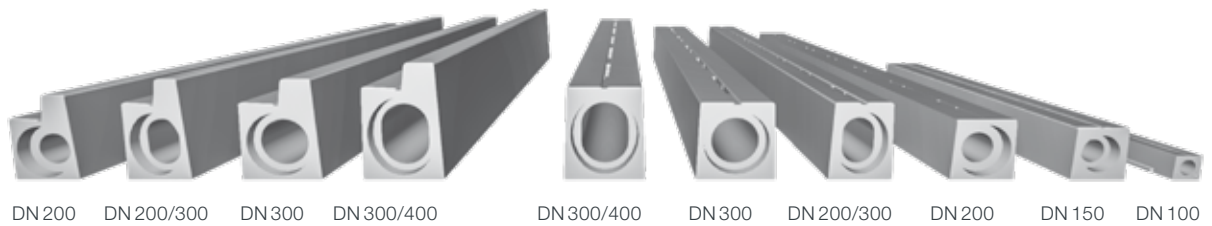



PASSENDES ZUBEHÖR

Individuelle Ausführungen

Standard-Zubehör wie T-Stücke, Winkelstücke oder Eckverbindungen sind auch in individueller Ausführung möglich. Unsere Experten planen auf Kundenwunsch zum Beispiel:

- Auslaufbuchten
- Übergangsstücke
- Winkelstücke



Von der Planung bis zur Umsetzung:

Unsere Experten unterstützen Sie mit Erfahrung und Fachwissen – für eine wirtschaftliche und technisch optimale Entwässerungslösung.

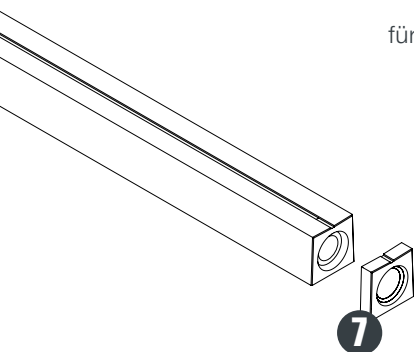

Übergangsstück





HABA Drain 100 und 150

Der Einstieg in den großen Baukasten der HABA Drain Systeme: Als Alternative zur klassischen Kastenrinne überzeugen die »kleinen« Rinnen insbesondere im privaten und öffentlichen Bereich durch hohe Tragfähigkeit und große Flexibilität.

Die HABA Drain eignet sich vor allem für Anwendungen im privaten Bereich, etwa bei Einfahrten, Terrassen oder rund ums Haus. Mit der Nennweite DN 150 erschließt sich darüber hinaus ein erweiterter Einsatzbereich: Sie ist auch für gewerbliche Anwendungen geeignet und kann – je nach Ausführung – bis zur Belastungsklasse E 600

eingesetzt werden. Als Teil des HABA Drain Baukastensystems lassen sich die Rinnen individuell kombinieren und an projektspezifische Anforderungen anpassen. Für eine sichere und fachgerechte Verlegung stellt HABA-Beton passende Verlegegehänge zur Verfügung. Weitere nützliche Hinweise zum Einbau finden Sie in der Verlegeanleitung.

HABA DRAIN 100 UND 150

- **Belastungsklasse A 15 bis E 600**
- **Betongüte C40/50**
- **DIN/ÖNORM EN 1433**
- **Ausführung mit Keilgleitdichtung ab DN 150**



DN 100

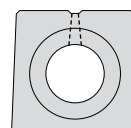

DN 150

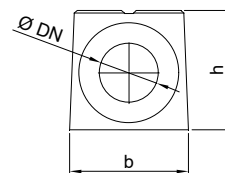

DN [mm]	b x h [mm]		[mm]	[kg]	[cm ²]	
Gerinneabmessung	Oberfläche	Außenabmessung	Baulänge*	Gewicht / Stück	Abflussquerschnitt	max. Belastungsklasse
DN 100	eben	170x160	1000	42	78,5	C 250
DN 150	eben	340x340	2000	470	176	E 600

*Standard Baulängen. Weitere Baulängen verfügbar. Muffenspalt (1 cm) zwischen den Rinnen ist mit eingerechnet!



Einbauanleitung HABA Drain 100

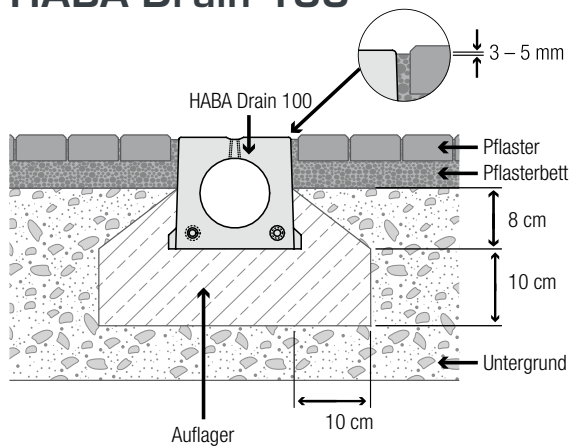

Die HABA Drain DN 100 entspricht Typ M und benötigt ein lastabtragendes Fundament.



Die HABA Drain 100 kann bauseits geschnitten und mit dem Dichtelement abgedichtet werden.

Einbauanleitung HABA Drain ≥ 150

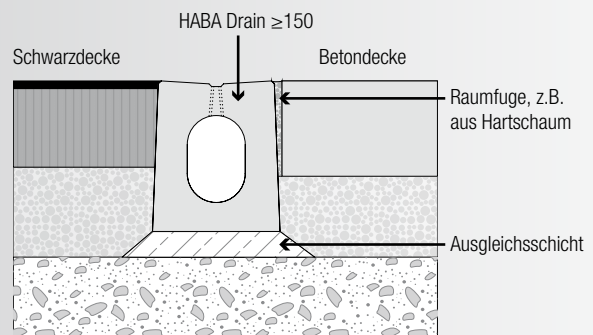

HABA Drain 150 und größer entsprechen Typ I. Hier sind keine lastabtragende Fundamente nötig.

VERLEGEHINWEIS

Fachgerechter Einbau der HABA Drain

Alle wichtigen Informationen zur richtigen Lagerung, zur Herstellung eines normgerechten Auflagers sowie zum sorgfältigen Einbau inklusive abschließender Dichtheitsprüfung finden Sie in unserer Verlegeanleitung für die HABA Drain.

www.haba-beton.com
> Downloads



HABA Drain ab DN 200

Die HABA Drain ab DN 200 bietet flexible Lösungen für eine leistungsfähige Oberflächenentwässerung.

Mit einer Standardbaulänge von 4 m ermöglicht das System eine wirtschaftliche Verlegung und flexible Planung, zumal Passtücke in Längen von 1 bis 3,99 m verfügbar sind. Bordsteine oder ein Gefälle zum Schlitz verbessern die Zuführung des Oberflächenwassers und steigern so die Entwässerungsleistung. Optional sind Innengefälle realisierbar und mit anderen Varianten kombinierbar - mehr dazu auf Seite 10. Zudem kann zwischen durchgehendem und unterbrochenem Schlitz gewählt werden.

HABA DRAIN 200 BIS 300/400

- **Belastungsklasse D 400** (durchgehender Schlitz)
- **Belastungsklasse F 900** (unterbrochener Schlitz)
- **Betongüte C40/50**
- **DIN/ÖNORM EN 1433**
- **Ausführung mit Keilgleitdichtung**

200

Abflussquerschnitt [cm²] 314 | 314 -157 (mit Innengefälle)

Gerinne DN [mm]	200
Breite oben [mm]	368
Breite unten [mm]	400

200 ohne Bordstein

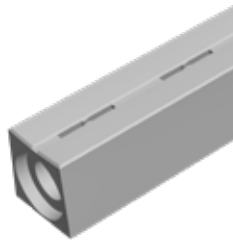
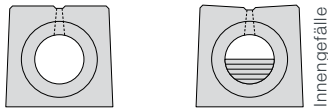

Oberfläche	eben / mit Gefälle
Höhe [mm]	400
Gewicht/Stück [kg] *	1142 1147-1273 (mit Innengefälle)
Belastungsklasse	D/F

200 mit Bordstein

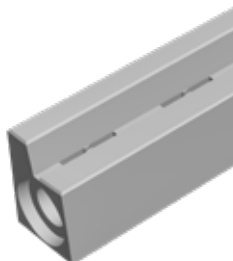
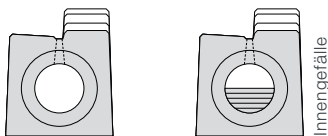

Oberfläche	mit Gefälle
Bordsteinhöhe [mm]	wahlweise 30, 70, 120, 150
Höhe [mm]	430, 470, 520, 550
Gewicht/Stück [kg] *	1180-1348 1189-1481 (mit Innengefälle)
Belastungsklasse	D

200/300

Abflussquerschnitt [cm²] 514 | 514-314 (mit Innengefälle)

Gerinne DN [mm]	200/300
Breite oben [mm]	360
Breite unten [mm]	400

200/300 ohne Bordstein

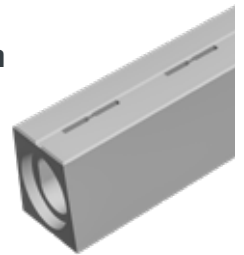
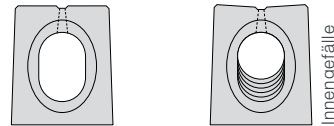

Oberfläche	eben / mit Gefälle
Höhe [mm]	500
Gewicht/Stück [kg] *	1301 1320-1474 (mit Innengefälle)
Belastungsklasse	D/F

200/300 mit Bordstein

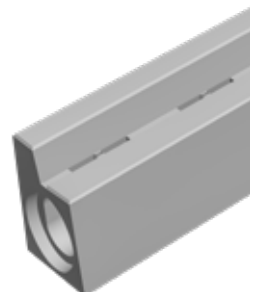
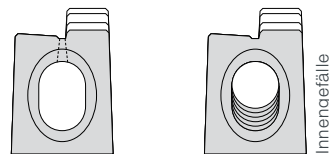

Oberfläche	mit Gefälle
Bordsteinhöhe [mm]	wahlweise 30, 70, 120, 150
Höhe [mm]	530, 570, 620, 650
Gewicht/Stück [kg] *	1337-1505 1355-1677 (mit Innengefälle)
Belastungsklasse	D

* Die Gewichtsangabe bezieht sich auf die Ausführung mit unterbrochenem Schlitz und ebener Oberfläche: bei durchgehendem Schlitz reduziert sich das Gewicht um ca. 1 %, bei zusätzlichem Oberflächengefälle um weitere 1,5 %.



300

Abflussquerschnitt [cm²] 706 | 706-501 (mit Innengefälle)

Gerinne DN [mm]	300
Breite oben [mm]	460
Breite unten [mm]	500

300 ohne Bordstein

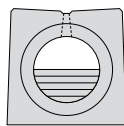
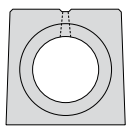

Innengefälle

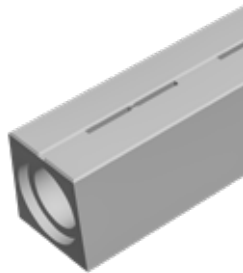

Oberfläche	eben / mit Gefälle
Höhe [mm]	500
Gewicht/Stück [kg] *	1594 1604-1765 (mit Innengefälle)
Belastungsklasse	D/F

300 mit Bordstein

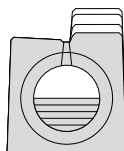
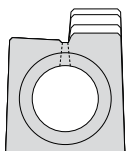

Innengefälle

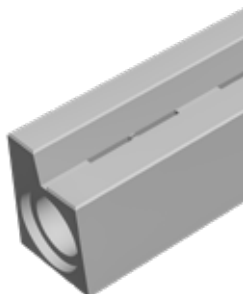

Oberfläche	mit Gefälle
Bordsteinhöhe [mm]	wahlweise 30, 70, 120, 150
Höhe [mm]	530, 570, 620, 650
Gewicht/Stück [kg] *	1638-1862 1648-2034 (mit Innengefälle)
Belastungsklasse	D

300/400

Abflussquerschnitt [cm²] 1007 | 1007-707 (mit Innengefälle)

Gerinne DN [mm]	300/400
Breite oben [mm]	460
Breite unten [mm]	508

300/400 ohne Bordstein

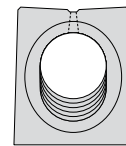
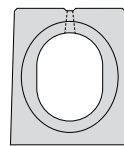

Innengefälle

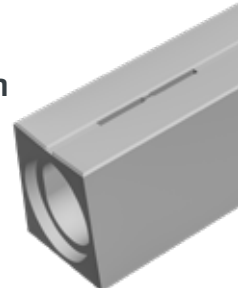

Oberfläche	eben / mit Gefälle
Höhe [mm]	600
Gewicht/Stück [kg] *	1788 1816-2046 (mit Innengefälle)
Belastungsklasse	D/F

300/400 mit Bordstein

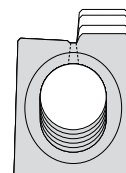
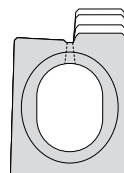

Innengefälle

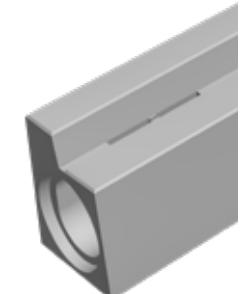

Oberfläche	mit Gefälle
Bordsteinhöhe [mm]	wahlweise 30, 70, 120, 150
Höhe [mm]	630, 670, 720, 750
Gewicht/Stück [kg] *	1835-2059 1866-2320 (mit Innengefälle)
Belastungsklasse	D

Das Innengefälle von 0,5%
sorgt für eine sichere und
gleichmäßige Ableitung.

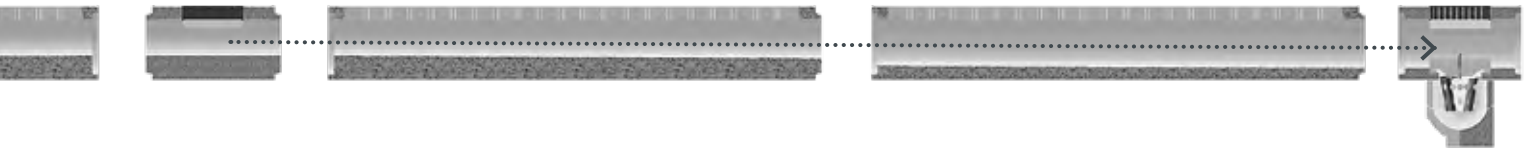

Sicher ableiten auf jeder Strecke

Standardisierte Lösung für Verkehrswege ohne Gefälle

Für Verkehrsflächen ohne ausreichendes Geländegefälle bietet die HABA Drain eine serienmäßige Lösung mit integriertem Innengefälle. Ab der Nennweite DN 200 sind alle Systeme optional mit einem werkseitig ausgeführten Innengefälle von 0,5 % erhältlich und ermöglichen so eine sichere und gleich-

mäßige Ableitung des Oberflächenwassers. Das integrierte Gefälle sorgt für hydraulisch optimierte Strangführungen und reduziert den Bedarf an zusätzlichen Entwässerungspunkten. Dadurch lassen sich auch längere Entwässerungsstrecken effizient und wirtschaftlich realisieren.

Variante 1

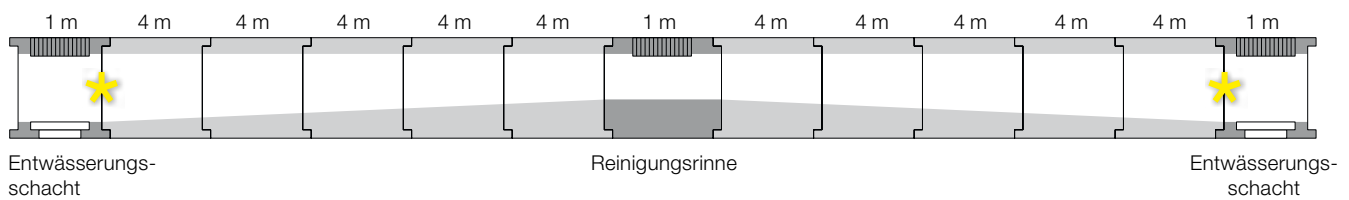

Variante 2

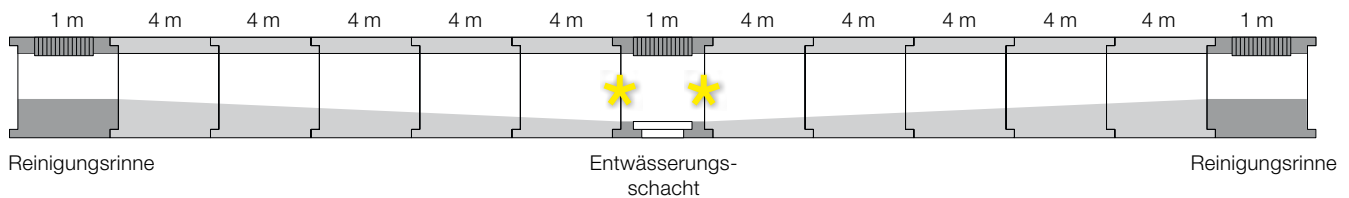

Variante 3

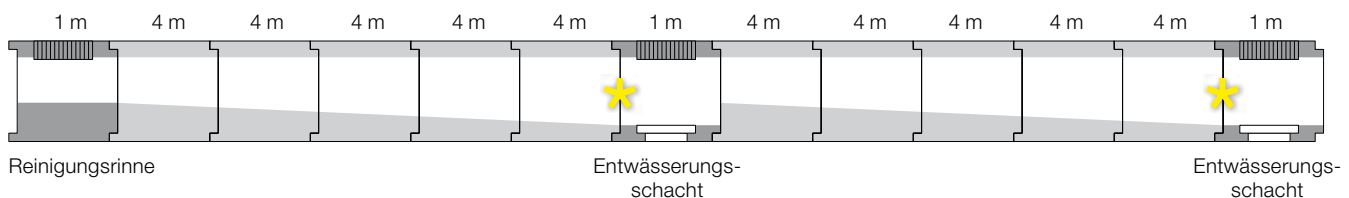

Variante 4

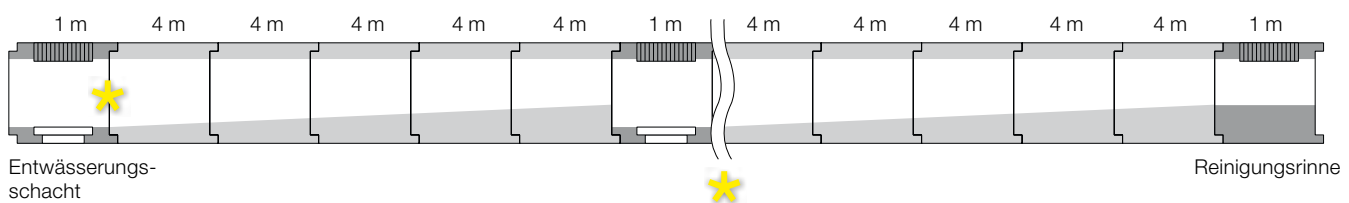

An diesen Stellen kann der Entwässerungsstrang durch den Einbau zusätzlicher Rinnen ohne Innengefälle verlängert werden.

Beton aus der Region

Betonprodukte und die für die Produktion benötigten Rohstoffe kommen aus der unmittelbaren Region. Die Verfügbarkeit von Sand, Kies und Zement und die lange Lebensdauer sprechen für den Werkstoff Beton.

Zusammensetzung
einer durchschnittlichen
Schlitzrinne

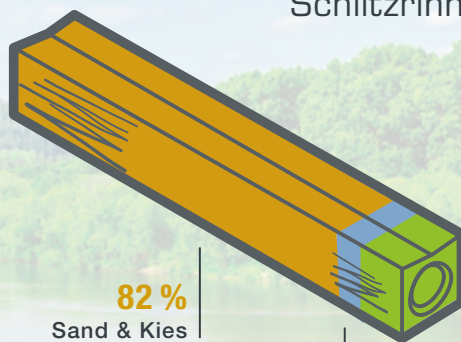

82 %
Sand & Kies

5,1 %
Wasser

12,8 %
Zement (Kalkstein & Ton)



Standorte

- 1 D-84518 Garching a. d. Alz +49/86 34/62 40-0 2 D-88317 Aichstetten +49/75 65/94 14-0 3 D-04668 Großsteinberg +49/3 42 93/440-0
 4 D-84576 Teising +49/86 33/509 64-0 5 D-92708 Mantel +49/9605/9203-0 6 A-5431 Kuchl +43/6245/82 400 7 A-3134 Nußdorf +43/27 83/41 38
 8 PL-47-143 Ujazd +48/77/405 69-00 Pflastersteinwerke: 9 D-84577 Tüßling +49/86 33/50 77-0 10 D-86842 Türkheim +49/82 45/96 01-0

Unsere Vertriebsbüros: 1 CH-9300 Wittenbach +41/71 290 18 60 2 CH-5313 Klingnau +41/56 245 46 00 3 HU-2890 Tata +36/30/4749-341

Weitere Informationen zu unseren Standorten und Vertriebsbüros finden Sie unter www.haba-beton.eu

Lieferprogramm

Rohre



Kreisrohr



Gerinnerohr



Eiprofilrohr



Maulprofilrohr



Falzbetonrohr



Rahmenprofile



Sonderbauteile/Formstücke

Schachtsysteme



Perfect Schacht



Schachtunterteile



Schachtaufbauteile Muffe



Schachtaufbauteile Falz



Schachtzubehör



Vortriebsrohre



Absenkschächte

Microtunneling

Monolithische Behälter



Pumpschächte



Zubehör

Umwelttechnik



Kläranlagen Ringbauweise



Kläranlagen monolithisch



Deponieschächte



Sedimentationsanlagen

Wasserspeicher



Regenwasser-sammelgruben

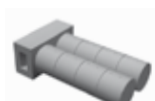

Trinkwasserspeicher

Entwässerung



HABA Drain

Wandsystem



HABA Block



Winkelstützen

Pflastersteine

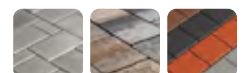

www.haba-pflastersteine.de

HABA-BETON | Johann Bartlechner KG | Langschwert 72 | D-84518 Garching a. d. Alz
 Telefon +49/86 34/62 40-0 | info@haba-beton.eu | www.haba-beton.eu

